

TEILEGUTACHTEN

TGA-Art: 13.1

366-0130-18-WIRD-TG/N6

Hersteller: JMS-Fahrzeugteile GmbH
D-72141 Walddorfhäslach
Art: Sonderrad 8 1/2 J X 18 EH2
Typ: MT2 18x8,5

Nach § 19 (3) StVZO ist bei Vorliegen eines Teilegutachtens nach Anlage XIX StVZO die Abnahme des Ein- oder Anbaus unverzüglich durch einen amtlich anerkannten Sachverständigen oder Prüfer für den Kraftfahrzeugverkehr oder durch einen Kraftfahrzeugsachverständigen oder Angestellten einer amtlich anerkannten Überwachungsorganisation durchzuführen und der ordnungsgemäße Ein- oder Anbau bestätigen zu lassen.

Die in den Anlagen aufgeführten Fahrzeugtypen entsprechen auch nach erfolgter Umrüstung den heute gültigen Vorschriften der StVZO. Das vorliegende Teilegutachten verliert seine Gültigkeit, wenn sich durch Umrüstung berührte Bauvorschriften der StVZO ändern oder an den Kraftfahrzeugen Änderungen eintreten, die die Begutachtungspunkte beeinflussen.

0. Hinweise für den Fahrzeughalter

Unverzügliche Durchführung und Bestätigung der Änderungsabnahme:

Durch die vorgenommene Änderung erlischt die Betriebserlaubnis des Fahrzeuges, wenn nicht unverzüglich die gemäß StVZO § 19 Abs. 3 vorgeschriebene Änderungsabnahme durchgeführt und bestätigt wird oder festgelegte Auflagen nicht eingehalten werden!

Nach der Durchführung der technischen Änderung ist das Fahrzeug unter Vorlage des vorliegenden Teilegutachtens unverzüglich einem amtlich anerkannten Sachverständigen oder Prüfer einer Technischen Prüfstelle oder einem Prüfenieur einer amtlich anerkannten Überwachungsorganisation zur Durchführung und Bestätigung der vorgeschriebenen Änderungsabnahme vorzuführen.

Einhaltung von Hinweisen und Auflagen:

Die unter III. und IV. aufgeführten Hinweise und Auflagen sind dabei zu beachten.

Mitführen von Dokumenten:

Nach der durchgeführten Abnahme ist der Nachweis mit der Bestätigung über die Änderungsabnahme mit den Fahrzeugpapieren mitzuführen und zuständigen Personen auf Verlangen vorzuzeigen; dies entfällt nach erfolgter Berichtigung der Fahrzeugpapiere.

Berichtigung der Fahrzeugpapiere:

Die Berichtigung der Fahrzeugpapiere durch die zuständige Zulassungsbehörde ist durch den Fahrzeughalter entsprechend der Festlegung in der Bestätigung der ordnungsgemäßen Änderung zu beantragen.

Weitere Festlegungen sind der Bestätigung der ordnungsgemäßen Änderung zu entnehmen.

Für Räder der Radausführungen die nur an der Vorderachse zulässig sind, ist an der Hinterachse der Radtyp MT2 19x8,5 in der Größe 8 1/2 J x 19 zu verwenden.

Die in den entsprechenden Gutachten aufgeführten Auflagen und Hinweise sind achsweise zu beachten.

I. Übersicht

| Ausführung | Ausführungsbezeichnung | | Loch- kreis in mm / -zahl | Mitten- loch in mm | Ein- preß- tiefe in mm | zul. Rad- last in kg | zul. Abroll- umf. in mm | gültig ab Fertig. Datum |
|----------------|------------------------|-------------------------------------|------------------------------------|--------------------------|---------------------------------|-------------------------------|----------------------------------|----------------------------------|
| | Kennzeichnung Rad | Kennzeichnung Z-Ring / D-Scheibe | | | | | | |
| 510863440 | MT2 18x8,5 ET40 | Ø73,1 - Ø63,4 | 108/5 | 63,4 | 40 | 690 | 2291 | 12/17 |
| 510863440 | MT2 18x8,5 ET40 | Ø73,1 - Ø63,4 | 108/5 | 63,4 | 40 | 720 | 2200 | 12/17 |
| 510865140 | MT2 18x8,5 ET40 | Ø73,1 - Ø65,1 | 108/5 | 65,1 | 40 | 710 | 2217 | 12/17 |
| 510865140 | MT2 18x8,5 ET40 | Ø73,1 - Ø65,1 | 108/5 | 65,1 | 40 | 720 | 2200 | 12/17 |
| 510873140 | MT2 18x8,5 ET40 | ohne | 108/5 | 73,1 | 40 | 720 | 2200 | 12/17 |
| 511257143 | MT2 18x8,5 ET43 | Ø73,1 - Ø57,1 | 112/5 | 57,1 | 43 | 720 | 2200 | 12/17 |
| 511266643 | MT2 18x8,5 ET43 | Ø73,1 - Ø66,6 | 112/5 | 66,6 | 43 | 690 | 2291 | 12/17 |
| 511266643 | MT2 18x8,5 ET43 | Ø73,1 - Ø66,6 | 112/5 | 66,6 | 43 | 720 | 2200 | 12/17 |
| 511266643DS10 | MT2 18x8,5 ET43 | BCF22023 | 112/5 | 66,6 | 33 | 690 | 2291 | 12/17 |
| 511266643DS10 | MT2 18x8,5 ET43 | BCF22023 | 112/5 | 66,6 | 33 | 700 | 2254 | 12/17 |
| 511266643DS10 | MT2 18x8,5 ET43 | BCF22023 | 112/5 | 66,6 | 33 | 720 | 2200 | 12/17 |
| 511273143 | MT2 18x8,5 ET43 | ohne | 112/5 | 73,1 | 43 | 720 | 2200 | 12/17 |
| 5114356140 | MT2 18x8,5 ET40 | Ø73,1 - Ø56,1 | 114,3/5 | 56,1 | 40 | 705 | 2248 | 12/17 |
| 5114356140 | MT2 18x8,5 ET40 | Ø73,1 - Ø56,1 | 114,3/5 | 56,1 | 40 | 720 | 2200 | 12/17 |
| 5114360140 | MT2 18x8,5 ET40 | Ø73,1 - Ø60,1 | 114,3/5 | 60,1 | 40 | 710 | 2217 | 12/17 |
| 5114360140 | MT2 18x8,5 ET40 | Ø73,1 - Ø60,1 | 114,3/5 | 60,1 | 40 | 720 | 2200 | 12/17 |
| 5114364140 | MT2 18x8,5 ET40 | Ø73,1 - Ø64,1 | 114,3/5 | 64,1 | 40 | 700 | 2254 | 12/17 |
| 5114364140 | MT2 18x8,5 ET40 | Ø73,1 - Ø64,1 | 114,3/5 | 64,1 | 40 | 710 | 2217 | 12/17 |
| 5114364140 | MT2 18x8,5 ET40 | Ø73,1 - Ø64,1 | 114,3/5 | 64,1 | 40 | 720 | 2200 | 12/17 |
| 5114366140 | MT2 18x8,5 ET40 | Ø73,1 - Ø66,1 | 114,3/5 | 66,1 | 40 | 685 | 2327 | 12/17 |
| 5114366140 | MT2 18x8,5 ET40 | Ø73,1 - Ø66,1 | 114,3/5 | 66,1 | 40 | 720 | 2200 | 12/17 |
| 5114366140DS10 | MT2 18x8,5 ET40 | 12236 | 114,3/5 | 66,1 | 30 | 690 | 2284 | 12/17 |
| 5114366140DS10 | MT2 18x8,5 ET40 | 12236 | 114,3/5 | 66,1 | 30 | 720 | 2200 | 12/17 |
| 5114367140 | MT2 18x8,5 ET40 | Ø73,1 - Ø67,1 | 114,3/5 | 67,1 | 40 | 705 | 2254 | 12/17 |
| 5114367140 | MT2 18x8,5 ET40 | Ø73,1 - Ø67,1 | 114,3/5 | 67,1 | 40 | 720 | 2200 | 12/17 |
| 511437340 | MT2 18x8,5 ET40 | ohne | 114,3/5 | 73,1 | 40 | 720 | 2200 | 12/17 |
| 511570138 | MT2 18x8,5 ET38 | Ø73,1 - Ø70,1 | 115/5 | 70,1 | 38 | 720 | 2200 | 12/17 |
| 511573138 | MT2 18x8,5 ET38 | ohne | 115/5 | 73,1 | 38 | 720 | 2200 | 12/17 |
| 512072642 | MT2 18x8,5 ET42 | ohne | 120/5 | 72,6 | 42 | 720 | 2200 | 12/17 |

I.1. Beschreibung der Sonderräder

Hersteller : JMS-Fahrzeugteile GmbH
:
: D-72141 Walddorfhäslach

Handelsmarke : Barracuda Ultralight

Korrosionsschutz : Mehrschicht-Einbrennlackierung

Masse des Rades : ca. 10 kg

Fahrzeugteil: Sonderrad 8 1/2 J X 18 EH2
Antragsteller: JMS-Fahrzeugteile GmbH

Radtyp: MT2 18x8,5
Stand: 30.03.2021

Seite: 3 von 6

I.2. Radanschluss

siehe Anlage

I.3. Kennzeichnung der Sonderräder

An den Sonderrädern wird folgende Kennzeichnung an der Außen- bzw. Innenseite eingegossen bzw. eingeprägt, siehe Beispiel der Radausführung 511273143:

| | : Außenseite | : Innenseite |
|------------------------|--------------|---|
| Radtyp | : -- | : MT2 18x8,5 |
| Radausführung | : -- | : MT2 18x8,5 ET43 |
| Radgröße | : -- | : 8 1/2 J X 18 EH2 |
| Einpreßtiefe | : -- | : ET43 |
| Herstellungsdatum | : -- | : Fertigungsmonat und -jahr : z.B. 12/17 |
| Herkunftsmerkmal | : -- | : MADE IN TAIWAN |
| Japan. Prüfwertzeichen | : -- | : JWJ |

Zusätzlich können an der Radinnenseite bzw. -außenseite verschiedene Kontrollzeichen angebracht sein.

I.4. Verwendungsbereich

Die Sonderräder sind für Personenkraftwagen vorgesehen.

II. Sonderradprüfung

Sonderradprüfungen, s. Bericht-Nr. 366-0130-18-WIRD-TB der TÜV AUSTRIA AUTOMOTIVE GMBH vom 30.03.2018.

III. Anbau- und Verwendungsprüfung:

III.1. Anbauuntersuchung am Fahrzeug:

Wenn die Auflagen und Hinweise in den Anlagen erfüllt sind, haben die Räder ausreichenden Abstand von Brems- und Fahrwerksteilen, und die Freigängigkeit der Reifen ist bei den im Straßenverkehr üblichen Bedingungen gewährleistet.

III.2. Fahrversuche:

Freigaben der Fahrzeughersteller über Felgengröße, Einpresstiefe und Größen der Bereifung liegen teilweise nicht vor.

Für die Verwendung der Sonderräder wurden Anbau-, Freigängigkeits und Handlingprüfungen durchgeführt. Der Untersuchungsumfang entspricht den Kriterien der Richtlinie für die Prüfung von Sonderrädern für Kfz und ihre Anhänger (BMV/StV 13/36.25.07-20.01 vom 25.11.1998, VklBI S. 1377), Punkt 4.6.8 Anbauprüfung, und des VdTÜV-Merkblattes Nr. 751 (Begutachtung von baulichen Veränderungen an M- und N-Fahrzeugen unter besonderer Berücksichtigung der Betriebsfestigkeit, Ausgabe 12.2020 Anhang I). Bei den durchgeführten Prüfungen ergaben sich im Vergleich zur serienmäßigen Ausrüstung der Fahrzeuge keine Beanstandungen. Kriterien des Fahrkomforts lagen der Beurteilung nicht zugrunde. Der Kraftstoffverbrauch mit den von der Serie abweichenden Rad/Reifen-Kombinationen wurde nicht gemessen.

Die Spurverbreiterung beträgt an den geprüften Fahrzeugen weniger als 2 % der serienmäßigen Spurweite. Deshalb ist eine Prüfung der Fahrwerksfestigkeit nicht erforderlich.

IV. Zusammenfassung:

Es wird bescheinigt, dass die im Verwendungsbereich beschriebenen Fahrzeuge nach der Änderung und der durchgeführten und bestätigten Änderungsabnahme unter Beachtung der in diesem Teilegutachten genannten Hinweise / Auflagen insoweit den Vorschriften der StVZO in der heute gültigen Fassung entsprechen.

Die Prüfungen wurden entsprechend den relevanten Anforderungen der EN ISO/IEC 17025:2005 durchgeführt. Der Hersteller (Inhaber des Teilegutachtens) hat den Nachweis (TÜV AUSTRIA AUTOMOTIVE GMBH Reg. - Nr 20110 029115) erbracht, dass er ein Qualitätssicherungssystem gemäß Anlage XIX, Abschnitt 2 StVZO unterhält.

Das Teilegutachten umfasst die Blätter 1 - 6 einschließlich der unter V. aufgeführten Anlagen und darf nur im vollen Wortlaut vervielfältigt und weitergegeben werden.

Das Teilegutachten verliert seine Gültigkeit bei technischen Änderungen am Fahrzeugteil, oder wenn vorgenommene Änderungen an dem beschriebenen Fahrzeugtyp die Verwendung des Teiles beeinflussen sowie bei Änderung der gesetzlichen Grundlagen.

Das Prüflabor ist als Technischer Dienst entsprechend EG-FGV für das Typgenehmigungsverfahren des Kraftfahrt-Bundesamtes unter der Registrier-Nr. KBA-P 00055-00 anerkannt.

Fahrzeugteil: Sonderrad 8 1/2 J X 18 EH2
 Antragsteller: JMS-Fahrzeugteile GmbH

Radtyp: MT2 18x8,5
 Stand: 30.03.2021

V. Unterlagen und Anlagen:

V.1. Verwendungsbereichsanlagen:

Folgender Verwendungsbereich wurde festgelegt:

| Anlage | Hersteller | Ausführung | ET | erstellt am | Allg. Hinweise |
|--------|---|---|----|-------------|----------------|
| 1 | FORD, FORD MOTOR, JAGUAR, JAGUAR LAND ROVER LIMITED (GB), LAND ROVER (GB), VOLVO, VOLVO CAR CORPORATION | 510863440; 510863440 | 40 | 30.03.2021 | liegt bei |
| 2 | AUDI, FORD, QUATTRO GmbH, SEAT, SEAT, S.A., SKODA, VOLKSWAGEN | 511257143 | 43 | 30.03.2021 | liegt bei |
| 3 | AUDI, BMW AG, DAIMLER (D), DB, MERCEDES-AMG, MERCEDES-BENZ | 511266643; 511266643 | 43 | 30.03.2021 | liegt bei |
| 4 | FUJI HEAVY IND.(J) | 5114356140; 5114356140 | 40 | 30.03.2021 | liegt bei |
| 5 | SUZUKI, TOYOTA, Toyota Motor Europe NV/SA, TOYOTA MOTOR EUROPE NV/SA | 5114360140; 5114360140 | 40 | 30.03.2021 | liegt bei |
| 6 | HONDA, Tesla Motors Inc. | 5114364140; 5114364140; 5114364140 | 40 | 30.03.2021 | liegt bei |
| 7 | AUTOMOBILES DACIA S.A., NISSAN, NISSAN EUROPE (F), Nissan International S. A., RENAULT | 5114366140; 5114366140 | 40 | 30.03.2021 | liegt bei |
| 8 | FORD, HYUNDAI, HYUNDAI Motor Company, HYUNDAI MOTOR (CZ), HYUNDAI MOTOR EUROPE, KIA, KIA MOTORS (SK), MASERATI S.p.A., MAZDA, Mazda Motor Corporation, MITSUBISHI | 5114367140; 5114367140 | 40 | 30.03.2021 | liegt bei |
| 9 | GM DAEWOO (ROK), GM KOREA (ROK), OPEL, OPEL / VAUXHALL | 511570138 | 38 | 30.03.2021 | liegt bei |
| 10 | BMW AG | 512072642 | 42 | 30.03.2021 | liegt bei |
| 11 | NISSAN, NISSAN EUROPE (F), Nissan International S. A., RENAULT | 5114366140DS10; 5114366140DS10 | 30 | 30.03.2021 | liegt bei |
| 12 | AUDI, Bayerische Motorenwerke AG, BMW AG, DAIMLER, DAIMLER BENZ, DAIMLER BENZ AG, DAIMLER (D), DB, MERCEDES-AMG, MERCEDES-BENZ, Nissan International S. A., QUATTRO GmbH, SSANGYONG | 511266643DS10; 511266643DS10; 511266643DS10 | 33 | 30.03.2021 | liegt bei |
| 13 | OPEL AUTOMOBILE GmbH, PEUGEOT, PEUGEOT CITROEN AUTOMOBILES, PSA Automobiles SA, TOYOTA, VOLVO | 510865140; 510865140 | 40 | 30.03.2021 | liegt bei |

V.2. Allgemeine Hinweise:

siehe Anlage: Allgemeine Hinweise

V.3. Technische Unterlagen:

siehe Anlage: Technische Unterlagen



Fleischer

Sachverständiger
Prüflabor DIN EN ISO/IEC 17025:2017
Wien, 30.03.2021
HOT

Fahrzeughersteller SUZUKI, TOYOTA, Toyota Motor Europe NV/SA, TOYOTA MOTOR EUROPE NV/SA

Raddaten:

Radgröße nach Norm : 8 1/2 J X 18 EH2 Einpreßtiefe (mm) : 40
 Lochkreis (mm)/Lochzahl : 114,3/5 Zentrierart : Mittenzentrierung

Technische Daten, Kurzfassung

| Ausführung | Ausführungsbezeichnung | | Mittloch in mm | Zentrierring- werkstoff | zul. Rad- last in kg | zul. Abroll- umf. in mm | gültig ab Fertig- datum |
|------------|------------------------|-------------------------------|-------------------|----------------------------|-------------------------------|----------------------------------|----------------------------------|
| | Kennzeichnung Rad | Kennzeichnung Zentrierring | | | | | |
| 5114360140 | MT2 18x8,5 ET40 | Ø73,1 - Ø60,1 | 60,1 | Aluminium | 710 | 2217 | 12/17 |
| 5114360140 | MT2 18x8,5 ET40 | Ø73,1 - Ø60,1 | 60,1 | Aluminium | 720 | 2200 | 12/17 |

Im Fahrzeug vorgeschriebene Fahrzeugsysteme, z. B. Reifendruckkontrollsysteme, müssen nach Anbau der Sonderräder funktionsfähig bleiben.

Der Fahrzeughalter muss auf die Kontrolle des Anzugsmoments der Befestigungsmittel nach einer Wegstrecke von 50km hingewiesen werden.

Verwendungsbereich/Fz-Hersteller : SUZUKI

- Befestigungsteile : Kegelbund-muttern M12x1,25, Kegelw. 60 Grad, für Typ : GY; JT; FR
- Zubehör : Zentrierring: Ø73,1 - Ø60,1; Nabnekappe: 041B;

- Befestigungsteile : Kegelbund-muttern M12x1,5, Kegelw. 60 Grad, für Typ : ZE1HE(S)(EU,M)
- Zubehör : Zentrierring: Ø73,1 - Ø60,1; Nabnekappe: 041B;

- Befestigungsteile : Kegelbundschauben M12x1,5, Schaftl. 28 mm, Kegelw. 60 Grad, für Typ : JY; (Kegelbund)
- Zubehör : Zentrierring: Ø73,1 - Ø60,1; Nabnekappe: 041B;

- Befestigungsteile : Kegelbundschauben M12x1,5, Schaftl. 28 mm, Kegelw. 60 Grad, für Typ : EY; FY; JY
- Zubehör : Zentrierring: Ø73,1 - Ø60,1; Nabnekappe: 041B;

- Anzugsmoment der Befestigungsteile : 85 Nm für Typ : EY; FY; GY; JY
 100 Nm für Typ : JY
 103 Nm für Typ : ZE1HE(S)(EU,M)
 110 Nm für Typ : JT
 140 Nm für Typ : FR

ANLAGE: 5

Hersteller: JMS-Fahrzeugteile GmbH

Radtyp: MT2 18x8,5

Stand: 30.03.2021

Seite: 2 von 26

Verkaufsbezeichnung: **FIAT SEDICI**

| Fahrzeugtyp | Betriebserlaubnis | kW | Reifen | Auflagen zu Reifen | Auflagen |
|-------------|---------------------|----------|--------------|--------------------|--|
| FY | e4*2001/116*0106*.. | 79 - 100 | 215/40R18 85 | | Allradantrieb; Frontantrieb; 10B; 11G; 11H; 11K; 12A; 51A; 573; 71C; 71K; 721; 725; 73C; 74A; 74P |
| | | | 215/45R18 89 | 56G | |
| | | | 225/40R18 88 | | |
| | | | 225/45R18 91 | | |
| | | | 235/40R18 91 | 24J | |

Verkaufsbezeichnung: **GRAND VITARA**

| Fahrzeugtyp | Betriebserlaubnis | kW | Reifen | Auflagen zu Reifen | Auflagen |
|-------------|---------------------|----------|---------------|--------------------|---|
| JT | e4*2001/116*0091*.. | 78 - 171 | 225/60R18 100 | 56G | 2-türig; 4-türig; 10B; 11G; 11H; 11K; 12A; 51A; 71C; 71K; 721; 725; 73C; 74A; 74P |
| | | | 235/50R18 97 | 24J; 24M | |
| | | | 235/55R18 100 | 24J; 24M | |
| | | | 245/50R18 100 | 22I; 24J; 24M | |
| | | | 255/45R18 99 | 24J; 24M | |
| | | | 255/50R18 102 | 22I; 24C; 24M | |

Verkaufsbezeichnung: **KIZASHI**

| Fahrzeugtyp | Betriebserlaubnis | kW | Reifen | Auflagen zu Reifen | Auflagen |
|-------------|--------------------|-----|--------------|--------------------|--|
| FR | e4*2007/46*0142*.. | 131 | 235/40R18 91 | 245; 248 | Allradantrieb; 10B; 11G; 11H; 11K; 12A; 51A; 573; 71C; 71K; 721; 725; 729; 73C; 74A; 74P |
| | | | 235/45R18 | 245; 248; 51G | |

Verkaufsbezeichnung: **SUZUKI SX4**

| Fahrzeugtyp | Betriebserlaubnis | kW | Reifen | Auflagen zu Reifen | Auflagen |
|-------------|---------------------|---------|--------------|--------------------|--|
| EY | e4*2001/116*0105*.. | 66 - 99 | 215/40R18 85 | | Allradantrieb; Frontantrieb; 10B; 11G; 11H; 11K; 12A; 51A; 573; 71C; 71K; 721; 725; 73C; 74A; 74P |
| | | | 215/45R18 89 | 56G | |
| | | | 225/40R18 88 | 24M | |
| | | | 225/45R18 91 | 24M | |
| | | | 235/40R18 91 | 24J; 24M | |
| GY | e4*2001/116*0124*.. | 79 - 88 | 215/40R18 85 | 22I; 24C; 24M | Stufenheck; Frontantrieb; 10B; 11G; 11H; 11K; 12A; 51A; 71C; 71K; 721; 725; 73C; 74A; 74P |
| | | | 225/35R18 83 | 22B; 24C; 24D | |
| | | | 225/40R18 88 | 22B; 24C; 24D | |
| | | | 235/40R18 91 | 22B; 22M; 24C; 24D | |

Verkaufsbezeichnung: **SWACE**

| Fahrzeugtyp | Betriebserlaubnis | kW | Reifen | Auflagen zu Reifen | Auflagen |
|--------------------|--------------------|----|--------------|--------------------|--|
| ZE1HE(S)(E U,M) | e6*2007/46*0485*.. | 72 | 225/40R18 88 | | Kombilimousine; Frontantrieb; 10B; 11G; 11H; 11K; 12A; 51A; 71C; 71K; 721; 725; 73C; 74A; 74P |
| | | | 235/35R18 86 | 26P | |
| | | | 245/35R18 88 | 245; 26P | |

ANLAGE: 5
 Hersteller: JMS-Fahrzeugteile GmbH

Radtyp: MT2 18x8,5
 Stand: 30.03.2021

Seite: 3 von 26

Verkaufsbezeichnung: **SX4, SUZUKI SX4**

| Fahrzeugtyp | Betriebserlaubnis | kW | Reifen | Auflagen zu Reifen | Auflagen |
|-------------|--------------------|----------|--------------|--------------------|---|
| JY | e4*2007/46*0779*.. | 88 | 215/40R18 89 | 24J; 248; 26J; 27F | bis e4*2007/46*0779*03; Schräghecklimousine; Allradantrieb; Frontantrieb; 10B; 11G; 11H; 11K; 12A; 51A; 71C; 71K; 721; 725; 73C; 74A; 74P |
| | | | 225/40R18 88 | 24J; 248; 26J; 27F | |
| | | | 225/45R18 91 | 24J; 248; 26J; 27F | |
| JY | e4*2007/46*0779*.. | 82 - 103 | 225/45R18 91 | 24J; 248; 27B; 27H | ab e4*2007/46*0779*04; Schräghecklimousine; Allradantrieb; Frontantrieb; 10B; 11G; 11H; 11K; 12A; 51A; 71C; 71K; 721; 725; 73C; 74A; 74P |

Verwendungsbereich/Fz-Hersteller : TOYOTA, Toyota Motor Europe NV/SA, TOYOTA MOTOR EUROPE NV/SA

Befestigungsteile : Kegelbund-muttern M12x1,5, Kegelw. 60 Grad

Zubehör : Zentrierring: Ø73,1 - Ø60,1; Nabekappe: 041B;

Anzugsmoment der Befestigungsteile : 103 Nm für Typ : R1; T25; XA3(a); XV7(EU,M); XZ1L(EU,M); ZA1(EU,M); ZE1HE(EU,M); ZE1HE(EU,M)-TMG
 104 Nm für Typ : V3
 110 Nm für Typ : M2
 115 Nm für Typ : E15J(a) erhöhtes Anzugsmoment; E15UT(a) erhöhtes Anzugsmoment; E15UT(a)MS1 erhöhtes Anzugsmoment; E15UTN(a) erhöhtes Anzugsmoment
 120 Nm für Typ : XPA1G(EU,M)
 135 Nm für Typ : S16 erhöhtes Anzugsmoment; S19(a) erhöhtes Anzugsmoment; T27 erhöhtes Anzugsmoment; XA3(a) erhöhtes Anzugsmoment; XA3(a)-TMG erhöhtes Anzugsmoment; XA4(EU,M) erhöhtes Anzugsmoment; XA4(EU,M)-TMG erhöhtes Anzugsmoment; XE1 erhöhtes Anzugsmoment; XE2(a) erhöhtes Anzugsmoment
 140 Nm für Typ : AX1T(EU,M) erhöhtes Anzugsmoment; AX1T(EU,M)-TMG erhöhtes Anzugsmoment; XC1(EU,M) erhöhtes Anzugsmoment

ANLAGE: 5
 Hersteller: JMS-Fahrzeugteile GmbH

Radtyp: MT2 18x8,5
 Stand: 30.03.2021

Verkaufsbezeichnung: **AURIS**

| Fahrzeugtyp | Betriebserlaubnis | kW | Reifen | Auflagen zu Reifen | Auflagen |
|-----------------------------|---|-----------|---------------|----------------------------|--|
| E15J(a) | e11*2001/116*0299*.. | 66 - 97 | 215/40R18 89 | 24M | erhöhtes Anzugsmoment 115 Nm; bis e11*2001/116*0305*13; 2-türig; 4-türig; 10B; 11G; 11H; 11K; 12A; 51A; 71C; 71K; 721; 725; 73C; 74A; 74P; 740 |
| E15UT(a) | e11*2001/116*0305*.. | | 225/40R18 88 | 21S; 22I; 24J; 24M | |
| E15UT(a)MS 1 | e11*2007/46*0167*.. | | | | |
| E15UTN(a) | e11*2007/46*0019*.. | | | | |
| E15J(a) | e11*2001/116*0299*.. | 108 - 130 | 225/40R18 88W | 21P; 21S; 24J; 24M | erhöhtes Anzugsmoment 115 Nm; bis e11*2001/116*0305*13; 2-türig; 4-türig; 10B; 11G; 11H; 11K; 12A; 51A; 71C; 71K; 721; 725; 73C; 74A; 74P; 740 |
| E15UT(a) E15UT(a)MS 1 | e11*2001/116*0305*.. e11*2007/46*0167*.. | | 235/40R18 91 | 21B; 21T; 24J; 24M; 54A | |

Verkaufsbezeichnung: **LEXUS ES300H**

| Fahrzeugtyp | Betriebserlaubnis | kW | Reifen | Auflagen zu Reifen | Auflagen |
|----------------|--------------------|-----|--------------|--------------------|---|
| XZ1L(EU, M) | e6*2007/46*0250*.. | 131 | 225/45R18 91 | | 10B; 11G; 11H; 11K; 12A; 51A; 71C; 71K; 721; 725; 73C; 74A; 74P; 760 |
| | | | 235/45R18 94 | | |
| | | | 245/40R18 93 | | |
| | | | 245/45R18 96 | | |
| | | | 255/40R18 95 | | |

Verkaufsbezeichnung: **LEXUS GS 300, GS 430**

| Fahrzeugtyp | Betriebserlaubnis | kW | Reifen | Auflagen zu Reifen | Auflagen |
|-------------|-------------------|-----------|---------------|--------------------|---|
| S16 | e11*96/79*0078*.. | 161 - 208 | 235/40R18 91Y | | erhöhtes Anzugsmoment 135 Nm; 10B; 11G; 11H; 11K; 12A; 51A; 71C; 71K; 721; 725; 73C; 74A; 74P; 740 |
| | e11*98/14*0078*.. | | | | |

Verkaufsbezeichnung: **LEXUS GS300/GS430/GS460**

| Fahrzeugtyp | Betriebserlaubnis | kW | Reifen | Auflagen zu Reifen | Auflagen |
|-------------|---------------------|-----------|---------------|--------------------|--|
| S19(a) | e6*2001/116*0103*.. | 183 | 235/40R18 91Y | | erhöhtes Anzugsmoment 135 Nm; bis |
| | | | 235/40R18 95 | | |
| | | 183 - 208 | 245/40R18 | 51G | e6*2001/116*0103*05; 10B; 11G; 11H; 11K; 12A; 51A; 71C; 71K; 721; 725; 729; 73C; 74A; 74P; 740 |

ANLAGE: 5
 Hersteller: JMS-Fahrzeugteile GmbH

Radtyp: MT2 18x8,5
 Stand: 30.03.2021

Verkaufsbezeichnung: **LEXUS IS 200, IS 300**

| Fahrzeugtyp | Betriebserlaubnis | kW | Reifen | Auflagen zu Reifen | Auflagen |
|-------------|---|-----------|---------------|----------------------------|---|
| XE1 | e11*2001/116*0110*.. e11*98/14*0110*.. | 114 - 157 | 225/40R18 88W | 21B; 22B; 24D; 24J; 5FE | erhöhtes Anzugsmoment 135 Nm; Kombi; Limousine; Heckantrieb; 10B; 11G; 11H; 11K; 12A; 51A; 71C; 71K; 721; 725; 73C; 74A; 74P; 740 |
| | | | 225/40R18 92 | 21B; 22B; 24D; 24J | |
| | | | 255/35R18 90W | 22B; 22F; 24D; 57F; 68B | |

Verkaufsbezeichnung: **LEXUS IS250, IS300H, IS200T**

| Fahrzeugtyp | Betriebserlaubnis | kW | Reifen | Auflagen zu Reifen | Auflagen |
|-------------|----------------------|-----------|---------------|---------------------------------------|---|
| XE2(a) | e11*2001/116*0206*.. | 110 - 153 | 225/40R18 | Nur Sportausführung; 51G; 57E; 575 | erhöhtes Anzugsmoment 135 Nm; bis e11*2001/116*0206*09; Cabrio; Limousine; Heckantrieb; 10B; 11G; 11H; 11K; 12A; 51A; 71C; 71K; 721; 725; 73C; 74A; 74P; 740 |
| | | | 225/40R18 92 | 51J | |
| | | | 235/40R18 91W | 51J | |
| | | | 255/40R18 | Nur Sportausführung; 51G; 57F; 575 | |

Verkaufsbezeichnung: **LEXUS RC200T, Lexus RC300H**

| Fahrzeugtyp | Betriebserlaubnis | kW | Reifen | Auflagen zu Reifen | Auflagen |
|---------------|---------------------|-----------|--------------|--------------------|--|
| XC1(EU, M) | e11*2007/46*2883*.. | 133 - 180 | 235/45R18 94 | 26B; 27H | erhöhtes Anzugsmoment 140 Nm; Coupe; Heckantrieb; 10B; 11G; 11H; 11K; 12A; 51A; 71C; 71K; 721; 725; 73C; 74A; 74P; 740; 760 |

Verkaufsbezeichnung: **LEXUS RC300H**

| Fahrzeugtyp | Betriebserlaubnis | kW | Reifen | Auflagen zu Reifen | Auflagen |
|---------------|--------------------|-----------|--------------|--------------------|--|
| XC1(EU, M) | e6*2007/46*0336*.. | 133 - 180 | 235/45R18 94 | 26B; 27H | erhöhtes Anzugsmoment 140 Nm; Coupe; Heckantrieb; 10B; 11G; 11H; 11K; 12A; 51A; 71C; 71K; 721; 725; 73C; 74A; 74P; 740; 760 |

Verkaufsbezeichnung: **LEXUS UX200, LEXUS UX250H**

| Fahrzeugtyp | Betriebserlaubnis | kW | Reifen | Auflagen zu Reifen | Auflagen |
|---------------|--------------------|-----|--------------|--------------------|---|
| ZA1(EU, M) | e6*2007/46*0263*.. | 112 | 235/45R18 94 | 26P | UX250H; 10B; 11G; 11H; 11K; 12A; 51A; 71C; 71K; 721; 725; 73C; 74A; 74P |
| | | | 235/50R18 97 | 245; 248; 26B; 271 | |
| | | | 245/45R18 96 | 245; 248; 26P; 271 | |
| | | | 255/45R18 99 | 245; 248; 26B; 271 | |

ANLAGE: 5
 Hersteller: JMS-Fahrzeugteile GmbH

Radtyp: MT2 18x8,5
 Stand: 30.03.2021

Verkaufsbezeichnung: **TOYOTA AVENSIS**

| Fahrzeugtyp | Betriebserlaubnis | kW | Reifen | Auflagen zu Reifen | Auflagen |
|--------------|----------------------|-----------|---------------|--------------------|---|
| T25 | e11*2001/116*0196*.. | 110 - 130 | 225/40R18 88W | 21P | ab e11*2001/116*0196*05; 10B; 11G; 11H; 11K; 12A; 51A; 71C; 71K; 721; 725; 73C; 74A; 74P |
| | | | 235/40R18 91 | 21B; 22I; 24J; 24M | |
| | | | 245/35R18 88W | 22I; 24M; 57F; 68T | |
| T27 | e11*2001/116*0331*.. | 91 - 110 | 225/45R18 91 | | erhöhtes Anzugsmoment 135 Nm; Limousine; Frontantrieb; 10B; 11G; 11H; 11K; 12A; 51A; 71C; 71K; 721; 725; 729; 73C; 74A; 74P; 740 |
| | | | 235/40R18 91 | | |
| | | 91 - 130 | 225/40R18 92 | | |
| | | | 225/45R18 91W | | |
| | | | 235/40R18 91W | | |
| | | | 235/45R18 94 | | |
| 245/40R18 93 | 22M; 24J; 248 | | | | |
| T27 | e11*2001/116*0331*.. | 91 - 130 | 225/40R18 92 | | erhöhtes Anzugsmoment 135 Nm; Kombi; Frontantrieb; 10B; 11G; 11H; 11K; 12A; 51A; 71C; 71K; 721; 725; 729; 73C; 74A; 74P; 740 |
| | | | 225/45R18 91 | | |
| | | | 235/40R18 91 | | |
| | | | 235/45R18 94 | | |
| | | | 245/40R18 93 | 22M; 24J; 248 | |

Verkaufsbezeichnung: **TOYOTA AVENSIS VERSO**

| Fahrzeugtyp | Betriebserlaubnis | kW | Reifen | Auflagen zu Reifen | Auflagen |
|-------------|---|----------|---------------|--------------------|---|
| M2 | e6*2001/116*0083*.. e6*98/14*0083*.. | 85 - 110 | 225/40R18 91W | | Frontantrieb; 10B; 11G; 11H; 11K; 12A; 51A; 71C; 71K; 721; 725; 73C; 74A; 74P |

Verkaufsbezeichnung: **TOYOTA CAMRY**

| Fahrzeugtyp | Betriebserlaubnis | kW | Reifen | Auflagen zu Reifen | Auflagen |
|---------------|---|-----------|---------------|----------------------------|---|
| V3 | e6*2001/116*0085*.. e6*98/14*0085*.. | 112 - 137 | 235/40R18 91W | 22B; 24J; 24M | 10B; 11G; 11H; 11K; 12A; 51A; 71C; 71K; 721; 725; 73C; 74A; 74P |
| | | | 235/45R18 94 | 21B; 22B; 24J; 24M | |
| XV7(EU, M) | e6*2007/46*0322*.. | 131 | 235/45R18 94 | 248; 26B | nur Hybrid; 10B; 11G; 11H; 11K; 12A; 51A; 71C; 71K; 721; 725; 73C; 74A; 74P |
| | | | 245/40R18 93 | 245; 248; 26B; 26N | |
| | | | 245/45R18 96 | 245; 248; 26B; 26N | |
| | | | 255/40R18 95 | 24J; 248; 26B; 26N; 27H | |

ANLAGE: 5
 Hersteller: JMS-Fahrzeugteile GmbH

Radtyp: MT2 18x8,5
 Stand: 30.03.2021

Verkaufsbezeichnung: **TOYOTA C-HR**

| Fahrzeugtyp | Betriebserlaubnis | kW | Reifen | Auflagen zu Reifen | Auflagen |
|-----------------|---|----------|---------------|--------------------------------------|---|
| AX1T(EU, M) | e11*2007/46*3641*.. e6*2007/46*0338*.. | 72 - 112 | 235/45R18 94 | 24J; 248; 26B; 26N; 27H; 27I | erhöhtes Anzugsmoment 140 Nm; Allradantrieb; Frontantrieb; 10B; 11G; 11H; 11K; 12A; 51A; 71C; 71K; 721; 725; 73C; 74A; 74P; 740 |
| AX1T(EU, M)-TMG | e13*2007/46*1765*.. | | 235/50R18 97 | 24M; 241; 246; 26B; 26J; 27B; 27F | |
| | | | 245/45R18 96 | 24J; 248; 26B; 26J; 27B; 27H | |
| | | | 255/45R18 99 | 24M; 241; 246; 26B; 26J; 27B; 27F | |
| | | | 265/45R18 101 | 24C; 244; 247; 26B; 26J; 27B; 27F | |

Verkaufsbezeichnung: **TOYOTA COROLLA**

| Fahrzeugtyp | Betriebserlaubnis | kW | Reifen | Auflagen zu Reifen | Auflagen |
|------------------|---------------------|----------|--------------|--------------------|---|
| ZE1HE(EU, M) | e6*2007/46*0318*.. | 72 - 112 | 225/40R18 88 | | Kombilimousine; |
| ZE1HE(EU, M)-TMG | e13*2007/46*2012*.. | | 235/35R18 86 | 26P | Schräghecklimousine; |
| | | | 245/35R18 88 | 245; 26P | Frontantrieb; 10B; 11G; 11H; 11K; 12A; 51A; 71C; 71K; 721; 725; 73C; 74A; 74P |

Verkaufsbezeichnung: **TOYOTA COROLLA VERSO**

| Fahrzeugtyp | Betriebserlaubnis | kW | Reifen | Auflagen zu Reifen | Auflagen |
|-------------|----------------------|----------|--------------|--------------------|---|
| R1 | e11*2001/116*0222*.. | 81 - 130 | 215/40R18 89 | | 10B; 11G; 11H; 11K; 12A; 51A; 71C; 71K; 721; 725; 73C; 74A; 74P |
| | | | 225/40R18 91 | | |
| | | | 235/40R18 91 | | |

Verkaufsbezeichnung: **Toyota GR Yaris**

| Fahrzeugtyp | Betriebserlaubnis | kW | Reifen | Auflagen zu Reifen | Auflagen |
|--------------|--------------------|-----|--------------|--------------------|---|
| XPA1G(EU, M) | e6*2007/46*0454*.. | 192 | 225/40R18 88 | 26P; 27H | Allradantrieb; |
| | | | 235/35R18 86 | 26B; 26N; 27F | 10B; 11G; 11H; 11K; 12A; 51A; 71C; 71K; 721; 725; 73C; 74A; 74P |
| | | | 235/40R18 91 | 26B; 26N; 27F | |
| | | | 245/35R18 88 | 248; 26B; 26N; 27F | |

Verkaufsbezeichnung: **TOYOTA RAV4**

| Fahrzeugtyp | Betriebserlaubnis | kW | Reifen | Auflagen zu Reifen | Auflagen |
|----------------|---------------------|----------|-----------|--------------------|--|
| XA3(a) | e6*2001/116*0105*.. | 91 - 114 | 235/55R18 | 51G | erhöhtes Anzugsmoment 135 Nm; ab e6*2001/116*0105*09; Frontantrieb; 10B; 11G; 11H; 11K; 12A; 51A; 71C; 71K; 721; 725; 73C; 74A; 74P; 740 |
| XA3(a)-TMG | e13*2007/46*1657*.. | | | | |
| XA4(EU, M) | e6*2007/46*0166*.. | | | | |
| XA4(EU, M)-TMG | e13*2007/46*1658*.. | | | | |

ANLAGE: 5
 Hersteller: JMS-Fahrzeugteile GmbH

Radtyp: MT2 18x8,5
 Stand: 30.03.2021

Seite: 8 von 26

Verkaufsbezeichnung: **TOYOTA RAV4**

| Fahrzeugtyp | Betriebserlaubnis | kW | Reifen | Auflagen zu Reifen | Auflagen |
|-------------|---------------------|-----------|--------------|--------------------|---|
| XA3(a) | e6*2001/116*0105*.. | 100 - 130 | 235/50R18 97 | 24O | bis e6*2001/116*0105*08; 10B; 11G; 11H; 11K; 12A; 51A; 71C; 71K; 721; 725; 73C; 74A; 74P |
| | | | 235/55R18 99 | 24O | |

Auflagen

- 10B) Die mindestens erforderlichen Geschwindigkeitsbereiche der zu verwendenden Reifen sind, mit Ausnahme der Reifen mit M+S-Profil, den Fahrzeugpapieren zu entnehmen. Die für M+S Reifen zulässige Höchstgeschwindigkeit ist im Blickfeld des Fahrzeugführer sinnfällig anzugeben und im Betrieb nicht zu überschreiten. Die zulässige Achslast des Fahrzeuges darf nicht größer sein als das Zweifache der auf Seite 1 dieser Anlage angegebenen Radlast unter Berücksichtigung des angegebenen Abrollumfanges.
- 11G) Die Brems-, Lenkungsaggregate und das Fahrwerk mit Ausnahme von Sonder-Fahrwerksfedern müssen, sofern diese durch keine weiteren Auflagen berührt werden, dem Serienstand entsprechen. Für die Sonder-Fahrwerksfedern muß eine Allgemeine Betriebserlaubnis oder ein Teilegutachten vorliegen; gegen die Verwendung der Rad/Reifenkombination dürfen keine technischen Bedenken bestehen. Wird gleichzeitig mit dem Anbau der Sonderräder eine Fahrwerksänderung vorgenommen, so ist diese und ihre Auswirkung auf den Anbau der Sonderräder gesondert zu beurteilen.
- 11H) Wird das serienmäßige Ersatzrad verwendet, soll mit mäßiger Geschwindigkeit und nicht länger als erforderlich gefahren werden. Hierbei müssen die serienmäßigen Befestigungsteile verwendet werden. Bei Fahrzeugausführungen mit Allradantrieb ist bei Verwendung des Ersatzrades darauf zu achten, daß nur Reifen mit gleich großem Abrollumfang zulässig sind.
- 11K) Der vorschriftsmäßige Zustand des Fahrzeuges ist durch einen amtlich anerkannten Sachverständigen oder Prüfer für den Kraftfahrzeugverkehr oder einen Prüferingenieur einer Überwachungsorganisation oder einen Angestellten nach Abschnitt 4 der Anlage VIIIb zur StVZO unter Angabe von FAHRZEUGHERSTELLER, FAHRZEUGTYP und FAHRZEUGIDENTIFIZIERUNGSNUMMER auf einem Nachweis entsprechend dem im Beispielkatalog zum §19 StVZO veröffentlichten Muster bescheinigen zu lassen.
- 12A) Die Verwendung von Schneeketten ist nicht möglich, es sei denn, dass für den hier aufgeführten Fahrzeugtyp eine weitere Umrüstmöglichkeit im Gutachten aufgeführt ist. Für diese Umrüstung mit der Einschränkung in Spalte Auflagen "Auflagen zu Reifen" sind die dort aufgeführten Auflagen und Hinweise zu beachten.
- 21B) Durch Anlegen der vorderen Radhausausschnittkanten und Kunststoffinnenkotflügel über die gesamte Radhausausschnittkantenlänge ist die Freigängigkeit der Rad/Reifen-Kombination herzustellen.
- 21P) Durch Anlegen bzw. Bearbeiten der vorderen Radhausausschnittkanten und Kunststoffinnenkotflügel über die gesamte Radhausausschnittkantenlänge ist die Freigängigkeit der Rad/Reifen-Kombination unter Berücksichtigung der maximal zulässigen Betriebsbreite nach ETRTO bzw. WdK (1,04 fache Nennbreite des Reifens) herzustellen.
- 21S) Durch Anlegen der Kunststoffinnenkotflügel auf der Radaußenseite an die vorderen Radhäuser über die gesamte Radhausausschnittkantenlänge ist die Freigängigkeit der Rad/Reifen-Kombination unter Berücksichtigung der maximal zulässigen Betriebsbreite nach ETRTO bzw. WdK (1,04 fache Nennbreite des Reifens) herzustellen.
- 21T) Durch Anlegen der Kunststoffinnenkotflügel auf der Radaußenseite an die vorderen Radhäuser über die gesamte Radhausausschnittkantenlänge ist die Freigängigkeit der Rad/Reifen-Kombination herzustellen.

- 22B) Durch Anlegen bzw. Bearbeiten der hinteren Radhausausschnittkanten und Kunststoffinnenkotflügel über die gesamte Radhausausschnittkantenlänge ist die Freigängigkeit der Rad/Reifen-Kombination herzustellen.
- 22F) Durch Aufweiten bzw. Ausstellen der hinteren Radhäuser im Bereich der Radaußenseite über die gesamte Radhausausschnittkantenlänge ist die Freigängigkeit der Rad/Reifen-Kombination herzustellen.
- 22I) Durch Anlegen bzw. Bearbeiten der hinteren Radhausausschnittkanten und Kunststoffinnenkotflügel über die gesamte Radhausausschnittkantenlänge ist die Freigängigkeit der Rad/Reifen-Kombination unter Berücksichtigung der maximal zulässigen Betriebsbreite nach ETRTO bzw. WdK (1,04 fache Nennbreite des Reifens) herzustellen.
- 22M) Durch Kürzen bis zum Schraubenkopf und komplettes Umbiegen der Befestigungslasche der Heckschürzenbefestigung ist eine ausreichende Freigängigkeit der Rad/Reifen-Kombination unter Berücksichtigung der maximal zulässigen Betriebsbreite nach ETRTO bzw. WdK (1,04 fache Nennbreite des Reifens) herzustellen.
- 241) Die Radabdeckung an Achse 1 ist durch Ausstellen der Frontschürze und des Kotflügels oder durch Anbau von dauerhaft befestigten Karosserieteilen im Bereich 30 Grad vor der Radmitte herzustellen. Die gesamte Breite der Rad/Reifenkombination muss, unter Beachtung des maximal möglichen Betriebsmaßes des Reifens (1,04 fache der Nennbreite des Reifens), im oben genannten Bereich abgedeckt sein.
- 244) Die Radabdeckung an Achse 2 ist durch Ausstellen der Heckschürze und des Kotflügels oder durch Anbau von dauerhaft befestigten Karosserieteilen im Bereich 50 Grad hinter der Radmitte herzustellen. Die gesamte Breite der Rad/Reifenkombination muss, unter Beachtung des maximal möglichen Betriebsmaßes des Reifens (1,04 fache der Nennbreite des Reifens), im oben genannten Bereich abgedeckt sein.
- 245) Die Radabdeckung an Achse 1 ist durch Ausstellen der Frontschürze und des Kotflügels oder durch Anbau von dauerhaft befestigten Karosserieteilen im Bereich 30 Grad vor der Radmitte herzustellen. Je nach Rüstzustand des Fahrzeuges (z. B. Fahrzeugtieferlegung, Radabdeckungsverbreiterung, usw.) kann es möglich sein, dass die Radabdeckung ausreichend ist. Die gesamte Breite der Rad/Reifenkombination muss, unter Beachtung des maximal möglichen Betriebsmaßes des Reifens (1,04 fache der Nennbreite des Reifens), im oben genannten Bereich abgedeckt sein.
- 246) Die Radabdeckung an Achse 1 ist durch Ausstellen des Kotflügels oder durch Anbau von dauerhaft befestigten Karosserieteilen im Bereich 50 Grad hinter der Radmitte herzustellen. Je nach Rüstzustand des Fahrzeuges (z. B. Fahrzeugtieferlegung, Radabdeckungsverbreiterung, usw.) kann es möglich sein, dass die Radabdeckung ausreichend ist. Die gesamte Breite der Rad/Reifenkombination muss, unter Beachtung des maximal möglichen Betriebsmaßes des Reifens (1,04 fache der Nennbreite des Reifens), im oben genannten Bereich abgedeckt sein.
- 247) Die Radabdeckung an Achse 2 ist durch Ausstellen des Kotflügels oder durch Anbau von dauerhaft befestigten Karosserieteilen im Bereich 30 Grad vor der Radmitte herzustellen. Je nach Rüstzustand des Fahrzeuges (z. B. Fahrzeugtieferlegung, Radabdeckungsverbreiterung, usw.) kann es möglich sein, dass die Radabdeckung ausreichend ist. Die gesamte Breite der Rad/Reifenkombination muss, unter Beachtung des maximal möglichen Betriebsmaßes des Reifens (1,04 fache der Nennbreite des Reifens), im oben genannten Bereich abgedeckt sein.
- 248) Die Radabdeckung an Achse 2 ist durch Ausstellen der Heckschürze und des Kotflügels oder durch Anbau von dauerhaft befestigten Karosserieteilen im Bereich 50 Grad hinter der Radmitte herzustellen. Je nach Rüstzustand des Fahrzeuges (z. B. Fahrzeugtieferlegung, Radabdeckungsverbreiterung, usw.) kann es möglich sein, dass die Radabdeckung ausreichend ist. Die gesamte Breite der Rad/Reifenkombination muss, unter Beachtung des maximal möglichen Betriebsmaßes des Reifens (1,04 fache der Nennbreite des Reifens), im oben genannten Bereich abgedeckt sein.
- 24C) Die Radabdeckung an Achse 1 ist durch Ausstellen der Frontschürze und des Kotflügels oder durch Anbau von dauerhaft befestigten Karosserieteilen im Bereich 30 Grad vor der Radmitte und 50 Grad hinter der Radmitte herzustellen. Die gesamte Breite der Rad/Reifenkombination muss, unter Beachtung

- des maximal möglichen Betriebsmaßes des Reifens (1,04 fache der Nennbreite des Reifens), im oben genannten Bereich abgedeckt sein.
- 24D) Die Radabdeckung an Achse 2 ist durch Ausstellen der Heckschürze und des Kotflügels oder durch Anbau von dauerhaft befestigten Karosserieteilen im Bereich 30 Grad vor der Radmitte und 50 Grad hinter der Radmitte herzustellen. Die gesamte Breite der Rad/Reifenkombination muss, unter Beachtung des maximal möglichen Betriebsmaßes des Reifens (1,04 fache der Nennbreite des Reifens), im oben genannten Bereich abgedeckt sein.
- 24J) Die Radabdeckung an Achse 1 ist durch Ausstellen der Frontschürze und des Kotflügels oder durch Anbau von dauerhaft befestigten Karosserieteilen im Bereich 30 Grad vor der Radmitte und 50 Grad hinter der Radmitte herzustellen. Je nach Rüstzustand des Fahrzeuges (z. B. Fahrzeugtieferlegung, Radabdeckungsverbreiterung, usw.) kann es möglich sein, dass die Radabdeckung ausreichend ist. Die gesamte Breite der Rad/Reifenkombination muss, unter Beachtung des maximal möglichen Betriebsmaßes des Reifens (1,04 fache der Nennbreite des Reifens), im oben genannten Bereich abgedeckt sein.
- 24M) Die Radabdeckung an Achse 2 ist durch Ausstellen der Heckschürze und des Kotflügels oder durch Anbau von dauerhaft befestigten Karosserieteilen im Bereich 30 Grad vor der Radmitte und 50 Grad hinter der Radmitte herzustellen. Je nach Rüstzustand des Fahrzeuges (z. B. Fahrzeugtieferlegung, Radabdeckungsverbreiterung, usw.) kann es möglich sein, dass die Radabdeckung ausreichend ist. Die gesamte Breite der Rad/Reifenkombination muss, unter Beachtung des maximal möglichen Betriebsmaßes des Reifens (1,04 fache der Nennbreite des Reifens), im oben genannten Bereich abgedeckt sein.
- 24O) Die Radabdeckung an Achse 1 ist - sofern serienmäßig nicht vorhanden - durch Ausstellen der Frontschürze und des Kotflügels oder durch Anbau von dauerhaft befestigten Karosserieteilen im Bereich 30 Grad vor der Radmitte und 50 Grad hinter der Radmitte herzustellen. Die gesamte Breite der Rad/Reifenkombination muss, unter Beachtung des maximal möglichen Betriebsmaßes des Reifens (1,04 fache der Nennbreite des Reifens), im oben genannten Bereich abgedeckt sein.
Bei Nachrüstung ist der vorschriftsmäßige Zustand des Fahrzeuges durch einen amtlich anerkannten Sachverständigen oder Prüfer für den Kraftfahrzeugverkehr oder einen Kraftfahrzeugsachverständigen oder einen Angestellten nach Abschnitt 4 der Anlage VIII b zur StVZO unter Angabe von FAHRZEUGHERSTELLER, FAHRZEUGTYP und FAHRZEUGIDENTIFIZIERUNGSNUMMER auf einem Nachweis entsprechend dem im Beispielkatalog zum §19 StVZO veröffentlichten Muster bescheinigen zu lassen.
- 26B) Durch Anlegen der vorderen Radhausausschnittkanten und Kunststoffinnenkotflügel ist die Freigängigkeit der Rad/Reifen-Kombination herzustellen. Die genauen Maße / Bereiche sind dem beigefügten Anhang / Hinweisblatt "Nacharbeitsprofile Fahrzeug" am Ende dieser Anlage zu entnehmen.
- 26J) Durch Aufweiten bzw. Ausstellen der vorderen Radhäuser ist die Freigängigkeit der Rad/Reifen-Kombination herzustellen. Die genauen Maße / Bereiche sind dem beigefügten Anhang / Hinweisblatt "Nacharbeitsprofile Fahrzeug" am Ende dieser Anlage zu entnehmen.
- 26N) Durch Aufweiten bzw. Ausstellen der vorderen Radhäuser ist die Freigängigkeit der Rad/Reifen-Kombination unter Berücksichtigung der maximal zulässigen Betriebsbreite nach ETRTO bzw. WdK (1,04 fache Nennbreite des Reifens) herzustellen. Die genauen Maße / Bereiche sind dem beigefügten Anhang / Hinweisblatt "Nacharbeitsprofile Fahrzeug" am Ende dieser Anlage zu entnehmen.
- 26P) Durch Anlegen der vorderen Radhausausschnittkanten und Kunststoffinnenkotflügel ist die Freigängigkeit der Rad/Reifen-Kombination unter Berücksichtigung der maximal zulässigen Betriebsbreite nach ETRTO bzw. WdK (1,04 fache Nennbreite des Reifens) herzustellen. Die genauen Maße / Bereiche sind dem beigefügten Anhang / Hinweisblatt "Nacharbeitsprofile Fahrzeug" am Ende dieser Anlage zu entnehmen.
- 27B) Durch Anlegen der hinteren Radhausausschnittkanten und Kunststoffinnenkotflügel ist die Freigängigkeit der Rad/Reifen-Kombination herzustellen. Die genauen Maße / Bereiche sind dem beigefügten Anhang / Hinweisblatt "Nacharbeitsprofile Fahrzeug" am Ende dieser Anlage zu entnehmen.

- 27F) Durch Aufweiten bzw. Ausstellen der hinteren Radhäuser ist die Freigängigkeit der Rad/Reifen-Kombination herzustellen. Die genauen Maße / Bereiche sind dem beigefügten Anhang / Hinweisblatt "Nacharbeitsprofile Fahrzeug" am Ende dieser Anlage zu entnehmen.
- 27H) Durch Aufweiten bzw. Ausstellen der hinteren Radhäuser ist die Freigängigkeit der Rad/Reifen-Kombination unter Berücksichtigung der maximal zulässigen Betriebsbreite nach ETRTO bzw. WdK (1,04 fache Nennbreite des Reifens) herzustellen. Die genauen Maße / Bereiche sind dem beigefügten Anhang / Hinweisblatt "Nacharbeitsprofile Fahrzeug" am Ende dieser Anlage zu entnehmen.
- 27I) Durch Anlegen der hinteren Radhausausschnittkanten und Kunststoffinnenkotflügel ist die Freigängigkeit der Rad/Reifen-Kombination unter Berücksichtigung der maximal zulässigen Betriebsbreite nach ETRTO bzw. WdK (1,04 fache Nennbreite des Reifens) herzustellen. Die genauen Maße / Bereiche sind dem beigefügten Anhang / Hinweisblatt "Nacharbeitsprofile Fahrzeug" am Ende dieser Anlage zu entnehmen.
- 51A) Der vom Fahrzeughersteller (siehe Betriebsanleitung oder Reifenfülldruckhinweis am Fahrzeug) bzw. Reifenhersteller vorgeschriebene Reifenfülldruck ist zu beachten.
Die Verwendung von Reifen mit Notlaufeigenschaften ist laut Hersteller nur mit Reifenfülldrucküberwachungssystem zulässig.
- 51G) Die Verwendung dieser Rad/Reifen-Kombination ist nur zulässig, wenn diese Reifendimension in den Fahrzeugpapieren bereits serienmäßig eingetragen oder vom Fahrzeughersteller, s. Auszug aus der EG-Genehmigung des Fahrzeuges (EG-Übereinstimmungsbescheinigung), freigegeben ist. Der Loadindex, das Geschwindigkeitssymbol, die M+S-Kennzeichnung, die Hinweise und die Empfehlungen des Fahrzeugherstellers sind bei Verwendung dieser Reifengröße zu beachten.
- 51J) Die Verwendung dieser Reifengröße ist nur zulässig, wenn die Reifennennbreite, der in den Fahrzeugpapieren serienmäßig eingetragenen Mindestreifengröße, nicht unterschritten wird.
- 54A) Es ist der Nachweis zu erbringen, daß die Anzeigen von Geschwindigkeitsmesser und Wegstreckenzähler innerhalb der zulässigen Toleranzen liegen. Sofern eine Angleichung durchgeführt wird, ist dies bei der Beurteilung weiterer Rad/Reifen-Kombinationen in den Fahrzeugpapieren zu berücksichtigen.
- 56G) Es ist eine Bestätigung des Reifenherstellers über die Montierbarkeit der Reifengröße auf dieser Felge erforderlich. Es wird empfohlen, den Nachweis der Eignung bei den Fahrzeugpapieren mitzuführen.
- 573) Die Verwendung unterschiedlicher Reifengrößen an Vorder- und Hinterachse ist an Fahrzeugen mit Allradantrieb nur zulässig, wenn deren Abrollumfänge gleich sind.
Es ist eine Bestätigung des Reifenherstellers über die tatsächlichen Abrollumfänge erforderlich, es wird empfohlen den Nachweis der Eignung bei den Fahrzeugpapieren mitzuführen.
Alle an ein und derselben Achse montierten Reifen müssen vom gleichen Reifentyp sein.
- 575) Es sind die serienmäßigen Reifen-Kombinationen zulässig.
Ist eine der beiden Reifengrößen im Gutachten nicht aufgeführt, so ist die nicht aufgeführte Reifengröße nur auf einer anderen Felgengröße zulässig. Die Hinweise und Empfehlungen des Fahrzeugherstellers sind bei Verwendung dieser Reifengröße zu beachten.
Die erforderlichen Auflagen und Hinweise sind achsweise zu beachten.
- 57E) Die Verwendung dieser Reifengröße ist auf dieser Radgröße nur an der Vorderachse zulässig.
- 57F) Die Verwendung dieser Reifengröße ist auf dieser Radgröße nur an der Hinterachse zulässig.
- 5FE) Die Verwendung dieser Reifengröße ist nur zulässig an Fahrzeugausführungen bis zu einer zulässigen Achslast von 1120kg.
- 68B) Folgende Rad/Reifen-Kombination ist zulässig:
- | | |
|--------------|--------------|
| Vorderachse: | Reifengröße: |
| Hinterachse: | 225/40R18 |
| | 255/35R18 |
- Ist eine der beiden Reifengrößen im Gutachten nicht aufgeführt, so ist die nicht aufgeführte Reifengröße nur auf einer anderen Felgengröße zulässig.

Die erforderlichen Auflagen und Hinweise sind achsweise zu beachten.

An Fahrzeugausführungen mit automatischem Blockierverhinderer (ABV) bzw. Antriebsschlupfregelung (ASR) dürfen nur Reifen verwendet werden, deren Differenz im Abrollumfang kleiner als 1% ist. Es ist eine Bestätigung des Reifenherstellers über die tatsächlichen Abrollumfänge erforderlich; es wird empfohlen den Nachweis der Eignung bei den Fahrzeugpapieren mitzuführen.

Alle an ein und derselben Achse montierten Reifen müssen vom gleichen Reifentyp sein.

68T) Folgende Rad/Reifen-Kombination ist zulässig:

| | |
|--------------|--------------|
| | Reifengröße: |
| Vorderachse: | 225/40R18 |
| Hinterachse: | 245/35R18 |

Ist eine der beiden Reifengrößen im Gutachten nicht aufgeführt, so ist die nicht aufgeführte Reifengröße nur auf einer anderen Felgengröße zulässig.

Die erforderlichen Auflagen und Hinweise sind achsweise zu beachten.

An Fahrzeugausführungen mit automatischem Blockierverhinderer (ABV) bzw. Antriebsschlupfregelung (ASR) dürfen nur Reifen verwendet werden, deren Differenz im Abrollumfang kleiner als 1% ist. Es ist eine Bestätigung des Reifenherstellers über die tatsächlichen Abrollumfänge erforderlich; es wird empfohlen den Nachweis der Eignung bei den Fahrzeugpapieren mitzuführen.

Alle an ein und derselben Achse montierten Reifen müssen vom gleichen Reifentyp sein.

71C) Zum Auswuchten der Sonderräder dürfen an der Felgeninnenseite nur Klebegewichte angebracht werden.

71K) Zum Auswuchten der Sonderräder dürfen an der Felgenaußenseite nur Klebegewichte unterhalb des Tiefbetts angebracht werden.

721) Es ist nur die Verwendung von Gummiventilen oder Metallschraubventilen mit Überwurfmutter von außen, die weitgehend den Normen (DIN, E.T.R.T.O. bzw. Tire and Rim) entsprechen und die für einen Ventilloch-Nenn Durchmesser von 11,3 mm geeignet sind, zulässig.

Das Ventil darf nicht über den Felgenrand hinausragen. Es sind die Montagehinweise des Ventilherstellers zu beachten.

725) Bei Fahrzeugen mit einer bauartbedingten Höchstgeschwindigkeit über 210 km/h sind nur Metallschraubventile zulässig. Es sind die Montagehinweise des Ventilherstellers zu beachten.

729) Bei Fahrzeugen mit serienmäßigen Reifenfülldruckkontrollsystem mit Druckmesssensor am Rad kann das serienmäßige System verwendet werden, wenn beim Einbau in Sonderräder die Hinweise des Fahrzeugherstellers bzw. des Systemherstellers und bei nachgerüsteten Reifenfülldrucksensoren die Einbauanleitung des Teileherstellers beachtet werden.

73C) Es ist nur die Verwendung von schlauchlosen Reifen zulässig.

740) Der Festsitz der Radbefestigungsteile und der Räder ist nur sichergestellt, wenn Sie die u. g. Hinweise befolgen:

1. Schrauben Sie bei der Radmontage alle Radbefestigungsteile gleichmäßig mit der Hand ein.
2. Ziehen Sie die Radschrauben/-mutter über Kreuz an.
3. Lassen Sie das Fahrzeug auf den Boden ab und ziehen Sie über Kreuz alle Radbefestigungsteile mit dem vorgeschriebenen erhöhten Anzugsdrehmoment fest.
4. Nach einer Fahrstrecke von ca. 50 km ist das Anzugsdrehmoment der Radbefestigungsteile zu überprüfen.
5. Nach einer Fahrstrecke von ca. 200 km ist das Anzugsdrehmoment der Radbefestigungsteile nochmals zu überprüfen.

74A) Es dürfen nur die vom Radhersteller mitzuliefernden Radbefestigungsteile verwendet werden, dabei ist die Gewindegröße der serienmäßigen Befestigungsteile zu beachten. Bei Verwendung von Radschrauben, ist die, in der Anlage zum Gutachten, dem Fahrzeug zugeordnete Schaftlänge zu beachten.

74P) Radausführungen mit Zentrierring im Mittenloch sind nur zulässig, wenn die im Gutachten beschriebenen Zentrierringe verwendet werden.

ANLAGE: 5

Hersteller: JMS-Fahrzeugteile GmbH

Radtyp: MT2 18x8,5

Stand: 30.03.2021

Seite: 13 von 26

- 760) Die Verwendung dieser Radgröße ist nicht zulässig an Fahrzeugausführungen, die serienmäßig laut COC-Papier (EG-Übereinstimmungserklärung) als kleinste Radgröße mit 19-Zoll-Rädern ausgerüstet sind. Optionale Bremsen können einen größeren Mindestdurchmesser erfordern.

ANLAGE: 5
Hersteller: JMS-Fahrzeugteile GmbH

Radtyp: MT2 18x8,5
Stand: 30.03.2021

Nacharbeitsprofile Fahrzeug

Fahrzeug:

Hersteller: SUZUKI
Fahrzeugtyp: JY
Genehm.Nr.: e4*2007/46*0779*..
Handelsbez.: SX4, SUZUKI SX4

Variante(n): Allradantrieb, bis e4*2007/46*0779*03, Frontantrieb, Schräghecklimousine

Aufweiten Radhausausschnittkantenbereich:

| Auflagen | Im Bereich | | Aufweiten um [mm] | Achse |
|----------|------------|----------|----------------------|-------|
| | von [mm] | bis [mm] | | |
| 26J | x = 300 | y = 300 | 26 | VA |
| 26N | x = 300 | y = 300 | 8 | VA |
| 27F | x = 300 | y = 300 | 24 | HA |
| 27H | x = 300 | y = 300 | 8 | HA |

ANLAGE: 5

Hersteller: JMS-Fahrzeugteile GmbH

Radtyp: MT2 18x8,5

Stand: 30.03.2021

Seite: 15 von 26

Nacharbeitsprofile Fahrzeug**Fahrzeug:**

Hersteller: SUZUKI
Fahrzeugtyp: ZE1HE(S)(EU,M)
Genehm.Nr.: e6*2007/46*0485*..
Handelsbez.: SWACE

Variante(n):

Nacharbeit Radhausausschnittkantenbereich:

| Auflagen | Nacharbeit im Bereich | | Achse |
|----------|-----------------------|----------|-------|
| | von [mm] | bis [mm] | |
| 27I | x = 280 | y = 385 | HA |
| 26B | x = 235 | y = 250 | VA |
| 26P | x = 285 | y = 300 | VA |

Aufweiten Radhausausschnittkantenbereich:

| Auflagen | Im Bereich | | Aufweiten um [mm] | Achse |
|----------|------------|----------|-------------------|-------|
| | von [mm] | bis [mm] | | |
| 27F | x = 280 | y = 385 | 8 | HA |
| 26J | x = 285 | y = 300 | 8 | VA |
| 26N | x = 285 | y = 300 | 28 | VA |
| 27H | x = 280 | y = 385 | 18 | HA |

ANLAGE: 5

Hersteller: JMS-Fahrzeugteile GmbH

Radtyp: MT2 18x8,5

Stand: 30.03.2021

Seite: 16 von 26

Nacharbeitsprofile Fahrzeug**Fahrzeug:**

Hersteller: SUZUKI
Fahrzeugtyp: JY
Genehm.Nr.: e4*2007/46*0779*..
Handelsbez.: SX4, SUZUKI SX4

Variante(n): ab e4*2007/46*0779*04, Allradantrieb, Frontantrieb, Schräghecklimousine

Nacharbeit Radhausausschnittkantenbereich:

| Auflagen | Nacharbeit im Bereich | | Achse |
|----------|-----------------------|----------|-------|
| | von [mm] | bis [mm] | |
| 27B | x = 330 | y = 400 | HA |
| 26B | x = 300 | y = 260 | VA |
| 26P | x = 250 | y = 210 | VA |
| 27I | x = 280 | y = 360 | HA |

Aufweiten Radhausausschnittkantenbereich:

| Auflagen | Im Bereich | | Aufweiten um [mm] | Achse |
|----------|------------|----------|-------------------|-------|
| | von [mm] | bis [mm] | | |
| 27H | x = 330 | y = 400 | 8 | HA |
| 26N | x = 300 | y = 260 | 5 | VA |
| 26J | x = 300 | y = 260 | 5 | VA |
| 27F | x = 330 | y = 400 | 25 | HA |

ANLAGE: 5

Hersteller: JMS-Fahrzeugteile GmbH

Radtyp: MT2 18x8,5

Stand: 30.03.2021

Seite: 17 von 26

Nacharbeitsprofile Fahrzeug**Fahrzeug:**

Hersteller: TOYOTA
Fahrzeugtyp: ZE1HE(EU,M)-TMG
Genehm.Nr.: e13*2007/46*2012*..
Handelsbez.: TOYOTA COROLLA

Variante(n):

Nacharbeit Radhausausschnittkantenbereich:

| Auflagen | Nacharbeit im Bereich | | Achse |
|----------|-----------------------|----------|-------|
| | von [mm] | bis [mm] | |
| 27I | x = 280 | y = 385 | HA |
| 26B | x = 235 | y = 250 | VA |
| 26P | x = 285 | y = 300 | VA |

Aufweiten Radhausausschnittkantenbereich:

| Auflagen | Im Bereich | | Aufweiten um [mm] | Achse |
|----------|------------|----------|-------------------|-------|
| | von [mm] | bis [mm] | | |
| 27F | x = 280 | y = 385 | 8 | HA |
| 26J | x = 285 | y = 300 | 8 | VA |
| 26N | x = 285 | y = 300 | 28 | VA |
| 27H | x = 280 | y = 385 | 18 | HA |

ANLAGE: 5

Hersteller: JMS-Fahrzeugteile GmbH

Radtyp: MT2 18x8,5

Stand: 30.03.2021

Seite: 18 von 26

Nacharbeitsprofile Fahrzeug**Fahrzeug:**

Hersteller: TOYOTA
Fahrzeugtyp: AX1T(EU,M)-TMG
Genehm.Nr.: e13*2007/46*1765*..
Handelsbez.: TOYOTA C-HR

Variante(n):

Nacharbeit Radhausausschnittkantenbereich:

| Auflagen | Nacharbeit im Bereich | | Achse |
|----------|-----------------------|----------|-------|
| | von [mm] | bis [mm] | |
| 27B | x = 300 | y = 300 | HA |
| 26B | x = 300 | y = 250 | VA |
| 26P | x = 250 | y = 200 | VA |
| 27I | x = 250 | y = 250 | HA |

Aufweiten Radhausausschnittkantenbereich:

| Auflagen | Im Bereich | | Aufweiten um [mm] | Achse |
|----------|------------|----------|-------------------|-------|
| | von [mm] | bis [mm] | | |
| 27H | x = 300 | y = 250 | 8 | HA |
| 26N | x = 300 | y = 250 | 8 | VA |
| 27F | x = 300 | y = 250 | 30 | HA |
| 26J | x = 300 | y = 250 | 30 | VA |

ANLAGE: 5

Hersteller: JMS-Fahrzeugteile GmbH

Radtyp: MT2 18x8,5

Stand: 30.03.2021

Seite: 19 von 26

Nacharbeitsprofile Fahrzeug**Fahrzeug:**

Hersteller: TOYOTA
Fahrzeugtyp: XV7(EU,M)
Genehm.Nr.: e6*2007/46*0322*..
Handelsbez.: TOYOTA CAMRY

Variante(n):

Nacharbeit Radhausausschnittkantenbereich:

| Auflagen | Nacharbeit im Bereich | | Achse |
|----------|-----------------------|----------|-------|
| | von [mm] | bis [mm] | |
| 27B | x = 285 | y = 275 | HA |
| 26B | x = 230 | y = 265 | VA |
| 26P | x = 180 | y = 215 | VA |

Aufweiten Radhausausschnittkantenbereich:

| Auflagen | Im Bereich | | Aufweiten um [mm] | Achse |
|----------|------------|----------|-------------------|-------|
| | von [mm] | bis [mm] | | |
| 27F | x = 285 | y = 275 | 20 | HA |
| 27H | x = 285 | y = 275 | 8 | HA |
| 26J | x = 230 | y = 265 | 20 | VA |
| 26N | x = 230 | y = 265 | 8 | VA |

ANLAGE: 5

Hersteller: JMS-Fahrzeugteile GmbH

Radtyp: MT2 18x8,5

Stand: 30.03.2021

Nacharbeitsprofile Fahrzeug

Fahrzeug:

Hersteller: TOYOTA
 Fahrzeugtyp: XC1(EU,M)
 Genehm.Nr.: e11*2007/46*2883*..
 Handelsbez.: LEXUS RC200T, Lexus RC300H

Variante(n): Coupe, Heckantrieb

Nacharbeit Radhausausschnittkantenbereich:

| Auflagen | Nacharbeit im Bereich | | Achse |
|----------|-----------------------|----------|-------|
| | von [mm] | bis [mm] | |
| 26B | x = 290 | y = 280 | VA |
| 26P | x = 240 | y = 230 | VA |

Aufweiten Radhausausschnittkantenbereich:

| Auflagen | Im Bereich | | Aufweiten um [mm] | Achse |
|----------|------------|----------|-------------------|-------|
| | von [mm] | bis [mm] | | |
| 27F | x = 280 | y = 400 | 30 | HA |
| 27H | x = 180 | y = 330 | 8 | HA |
| 26J | x = 290 | y = 280 | 4 | VA |
| 26N | x = 290 | y = 280 | 4 | VA |

ANLAGE: 5

Hersteller: JMS-Fahrzeugteile GmbH

Radtyp: MT2 18x8,5

Stand: 30.03.2021

Seite: 21 von 26

Nacharbeitsprofile Fahrzeug**Fahrzeug:**

Hersteller: TOYOTA
Fahrzeugtyp: AX1T(EU,M)
Genehm.Nr.: e11*2007/46*3641*..
Handelsbez.: TOYOTA C-HR

Variante(n):

Nacharbeit Radhausausschnittkantenbereich:

| Auflagen | Nacharbeit im Bereich | | Achse |
|----------|-----------------------|----------|-------|
| | von [mm] | bis [mm] | |
| 27I | x = 250 | y = 250 | HA |
| 26B | x = 300 | y = 250 | VA |
| 26P | x = 250 | y = 200 | VA |
| 27B | x = 300 | y = 300 | HA |

Aufweiten Radhausausschnittkantenbereich:

| Auflagen | Im Bereich | | Aufweiten um [mm] | Achse |
|----------|------------|----------|-------------------|-------|
| | von [mm] | bis [mm] | | |
| 27F | x = 300 | y = 250 | 30 | HA |
| 27H | x = 300 | y = 250 | 8 | HA |
| 26J | x = 300 | y = 250 | 30 | VA |
| 26N | x = 300 | y = 250 | 8 | VA |

ANLAGE: 5
 Hersteller: JMS-Fahrzeugteile GmbH

Radtyp: MT2 18x8,5
 Stand: 30.03.2021

Nacharbeitsprofile Fahrzeug

Fahrzeug:

Hersteller: TOYOTA
 Fahrzeugtyp: XPA1G(EU,M)
 Genehm.Nr.: e6*2007/46*0454*..
 Handelsbez.: Toyota GR Yaris

Variante(n):

Nacharbeit Radhausausschnittkantenbereich:

| Auflagen | Nacharbeit im Bereich | | Achse |
|----------|-----------------------|----------|-------|
| | von [mm] | bis [mm] | |
| 26B | x = 340 | y = 255 | VA |
| 26P | x = 290 | y = 205 | VA |

Aufweiten Radhausausschnittkantenbereich:

| Auflagen | Im Bereich | | Aufweiten um [mm] | Achse |
|----------|------------|----------|-------------------|-------|
| | von [mm] | bis [mm] | | |
| 27F | x = 330 | y = 300 | 30 | HA |
| 27H | x = 330 | y = 300 | 8 | HA |
| 26J | x = 290 | y = 205 | 30 | VA |
| 26N | x = 290 | y = 205 | 8 | VA |

ANLAGE: 5

Hersteller: JMS-Fahrzeugteile GmbH

Radtyp: MT2 18x8,5

Stand: 30.03.2021

Seite: 23 von 26

Nacharbeitsprofile Fahrzeug**Fahrzeug:**

Hersteller: TOYOTA
Fahrzeugtyp: XC1(EU,M)
Genehm.Nr.: e6*2007/46*0336*..
Handelsbez.: LEXUS RC300H

Variante(n):

Nacharbeit Radhausausschnittkantenbereich:

| Auflagen | Nacharbeit im Bereich | | Achse |
|----------|-----------------------|----------|-------|
| | von [mm] | bis [mm] | |
| 26B | x = 290 | y = 280 | VA |
| 26P | x = 240 | y = 230 | VA |

Aufweiten Radhausausschnittkantenbereich:

| Auflagen | Im Bereich | | Aufweiten um [mm] | Achse |
|----------|------------|----------|-------------------|-------|
| | von [mm] | bis [mm] | | |
| 27F | x = 280 | y = 400 | 30 | HA |
| 27H | x = 180 | y = 330 | 8 | HA |
| 26J | x = 290 | y = 280 | 4 | VA |
| 26N | x = 290 | y = 280 | 4 | VA |

ANLAGE: 5

Hersteller: JMS-Fahrzeugteile GmbH

Radtyp: MT2 18x8,5

Stand: 30.03.2021

Seite: 24 von 26

Nacharbeitsprofile Fahrzeug**Fahrzeug:**

Hersteller: TOYOTA
Fahrzeugtyp: AX1T(EU,M)
Genehm.Nr.: e6*2007/46*0338*..
Handelsbez.: TOYOTA C-HR

Variante(n):

Nacharbeit Radhausausschnittkantenbereich:

| Auflagen | Nacharbeit im Bereich | | Achse |
|----------|-----------------------|----------|-------|
| | von [mm] | bis [mm] | |
| 27I | x = 250 | y = 250 | HA |
| 26B | x = 300 | y = 250 | VA |
| 26P | x = 250 | y = 200 | VA |
| 27B | x = 300 | y = 300 | HA |

Aufweiten Radhausausschnittkantenbereich:

| Auflagen | Im Bereich | | Aufweiten um [mm] | Achse |
|----------|------------|----------|-------------------|-------|
| | von [mm] | bis [mm] | | |
| 27F | x = 300 | y = 250 | 30 | HA |
| 27H | x = 300 | y = 250 | 8 | HA |
| 26J | x = 300 | y = 250 | 30 | VA |
| 26N | x = 300 | y = 250 | 8 | VA |

ANLAGE: 5

Hersteller: JMS-Fahrzeugteile GmbH

Radtyp: MT2 18x8,5

Stand: 30.03.2021

Seite: 25 von 26

Nacharbeitsprofile Fahrzeug**Fahrzeug:**

Hersteller: TOYOTA
Fahrzeugtyp: ZA1(EU,M)
Genehm.Nr.: e6*2007/46*0263*..
Handelsbez.: LEXUS UX200, LEXUS UX250H

Variante(n):

Nacharbeit Radhausausschnittkantenbereich:

| Auflagen | Nacharbeit im Bereich | | Achse |
|----------|-----------------------|----------|-------|
| | von [mm] | bis [mm] | |
| 27I | x = 300 | y = 265 | HA |
| 26B | x = 220 | y = 330 | VA |
| 26P | x = 270 | y = 380 | VA |
| 27B | x = 250 | y = 215 | HA |

Aufweiten Radhausausschnittkantenbereich:

| Auflagen | Im Bereich | | Aufweiten um [mm] | Achse |
|----------|------------|----------|-------------------|-------|
| | von [mm] | bis [mm] | | |
| 27F | x = 300 | y = 265 | 26 | HA |
| 27H | x = 300 | y = 265 | 8 | HA |
| 26J | x = 270 | y = 380 | 22 | VA |
| 26N | x = 270 | y = 380 | 8 | VA |

ANLAGE: 5

Hersteller: JMS-Fahrzeugteile GmbH

Radtyp: MT2 18x8,5

Stand: 30.03.2021

Seite: 26 von 26

Nacharbeitsprofile Fahrzeug**Fahrzeug:**

Hersteller: TOYOTA
Fahrzeugtyp: ZE1HE(EU,M)
Genehm.Nr.: e6*2007/46*0318*..
Handelsbez.: TOYOTA COROLLA

Variante(n):

Nacharbeit Radhausausschnittkantenbereich:

| Auflagen | Nacharbeit im Bereich | | Achse |
|----------|-----------------------|----------|-------|
| | von [mm] | bis [mm] | |
| 26B | x = 235 | y = 250 | VA |
| 26P | x = 285 | y = 300 | VA |
| 27I | x = 280 | y = 385 | HA |

Aufweiten Radhausausschnittkantenbereich:

| Auflagen | Im Bereich | | Aufweiten um [mm] | Achse |
|----------|------------|----------|-------------------|-------|
| | von [mm] | bis [mm] | | |
| 27F | x = 280 | y = 385 | 8 | HA |
| 27H | x = 280 | y = 385 | 18 | HA |
| 26J | x = 285 | y = 300 | 8 | VA |
| 26N | x = 285 | y = 300 | 28 | VA |

Teilegutachten 366-0130-18-WIRD-TG/N6

ANLAGE: Technische Unterlagen
Hersteller: JMS-Fahrzeugteile GmbH

Radtyp: MT2 18x8,5
Stand: 30.03.2021



Seite: 1 von 1

Der Begutachtung zugrunde liegende Unterlagen:

Wuchtgewichte

Sofern zum Auswuchten der Sonderräder an der Felgeninnenseite Klebegewichte unterhalb des Tiefbetts bzw. unterhalb der Felgenschulter bzw. Klammergewichte am inneren Felgenhorn angebracht werden, ist auf einen Mindestabstand von 3 mm zu Brems-, Fahrwerks- bzw. Lenkungsteilen zu achten.

Allgemeine Reifenhinweise

Reifen mit dem Geschwindigkeitssymbol V dürfen bei 210 km/h bis zu 100% und bei 240 km/h bis zu 91% ihrer maximalen Tragfähigkeit ausgelastet werden. Dazwischen wird linear interpoliert.

Reifen mit dem Geschwindigkeitssymbol W dürfen bei 240 km/h bis zu 100% und bei 270 km/h bis zu 85% ihrer maximalen Tragfähigkeit ausgelastet werden. Dazwischen wird linear interpoliert.

Reifen mit dem Geschwindigkeitssymbol Y dürfen bei 270 km/h bis zu 100% und bei 300 km/h bis zu 85% ihrer maximalen Tragfähigkeit ausgelastet werden. Dazwischen wird linear interpoliert.

Für Geschwindigkeiten über 300 km/h sind die Tragfähigkeiten vom Reifenhersteller zu bestätigen.

Bei der Bestimmung der Tragfähigkeit ist zur bauartbedingten Höchstgeschwindigkeit des Fahrzeuges eine Toleranz von 5% oder die vom Fahrzeughersteller vorgegebene Toleranz zu addieren und der Einfluß des Sturzwinkels zu beachten.

Bei Reifen mit der Geschwindigkeitsbezeichnung ZR sind die Tragfähigkeiten von den Reifenherstellern bestätigen zu lassen.

Die Bezieher der Sonderräder sind darauf hinzuweisen, dass der vom Reifenhersteller vorgeschriebenen Reifenfülldruck zu beachten ist.

Um ungünstige Einflüsse auf das Fahrverhalten zu vermeiden, sollten jeweils nur gleiche Reifen (Bauart, Hersteller und Profiltyp) am Fahrzeug montiert werden. Spezielle Auflagen im Gutachten bleiben hiervon unberührt.

Ersatzrad

Die Bezieher der Sonderräder müssen darauf hingewiesen werden, dass bei Verwendung des serienmäßigen Ersatzrades die serienmäßigen Radbefestigungsteile zu verwenden sind.

Allgemeine Radhinweise

Eine nachträgliche mechanische Bearbeitung und/oder thermische Behandlung ist nicht zulässig.

Hinweisblatt zu den im Gutachten genannten Nacharbeitsauflagen Nr.

26B, 26P, 27B, 27I, 26N, 26J, 27F, 27H

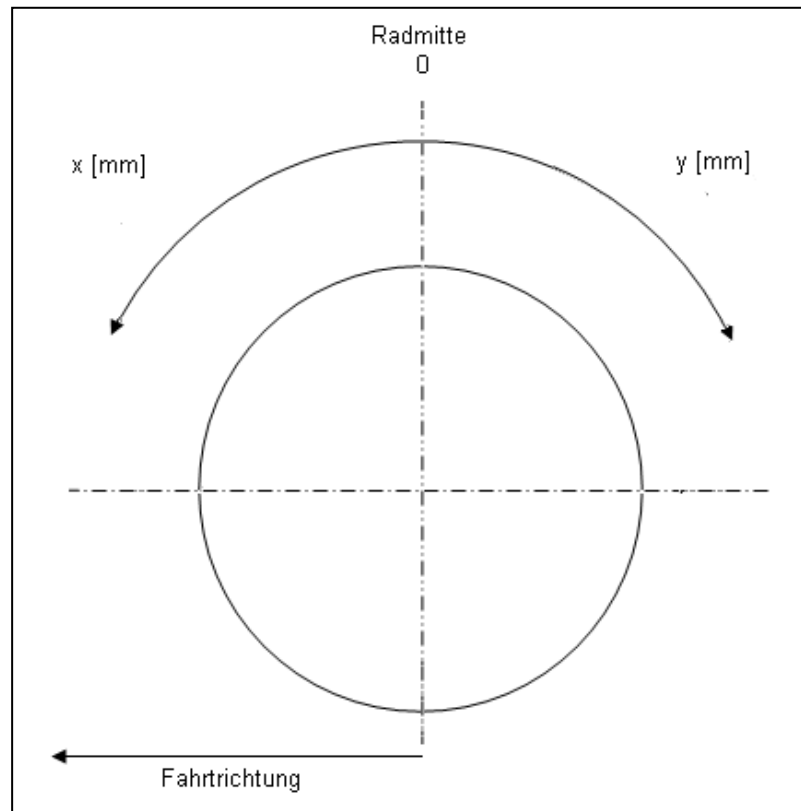

ANLAGE: Radabdeckung
 Hersteller: JMS-Fahrzeugteile GmbH

Radtyp: MT2 18x8,5
 Stand: 30.03.2021

Hinweisblatt zu den im Gutachten genannten Radabdeckungsauflagen Nr. 241 – 248, 24C, 24D, 24J und 24M.

Die nachfolgenden Bilder stellen die Hilfsmittel zur Erfüllung der Radabdeckung dar, die in den Radabdeckungsauflagen beschrieben sind.

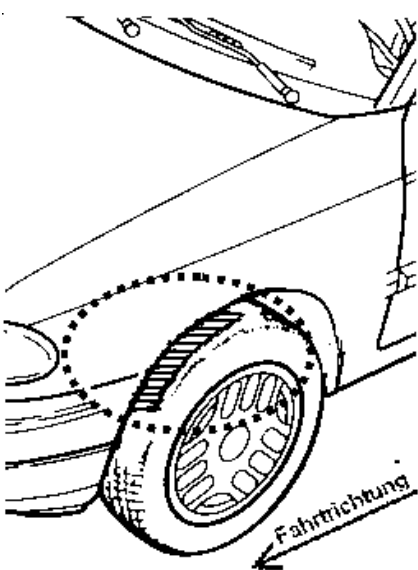
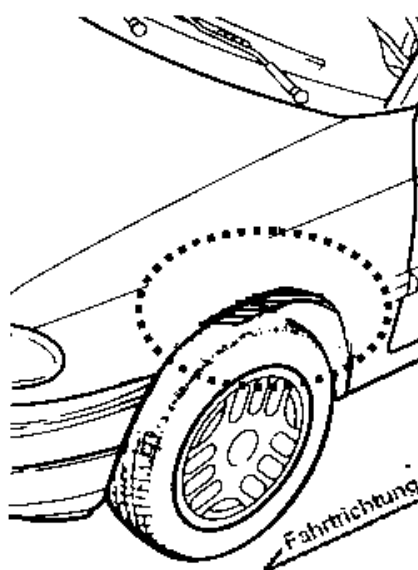
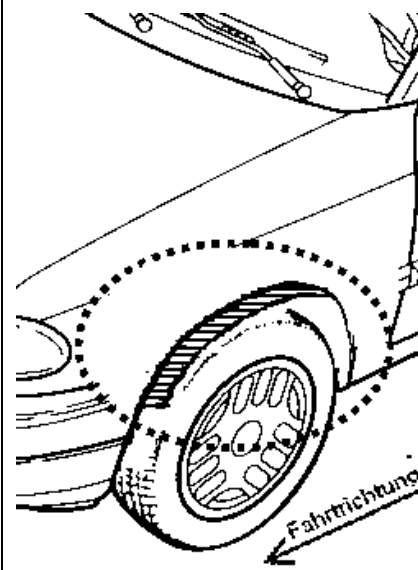
| Vorderachse | | |
|--|---|---|
| Bereich 30 Grad vor der Radmitte Zu Auflage 241 bzw. 245 | Bereich 50 Grad hinter der Radmitte Zu Auflage 242 bzw. 246 | Bereich 30 Grad vor und 50 Grad hinter der Radmitte Zu Auflage 241,242,245, 246,24C,24J |
|  |  |  |

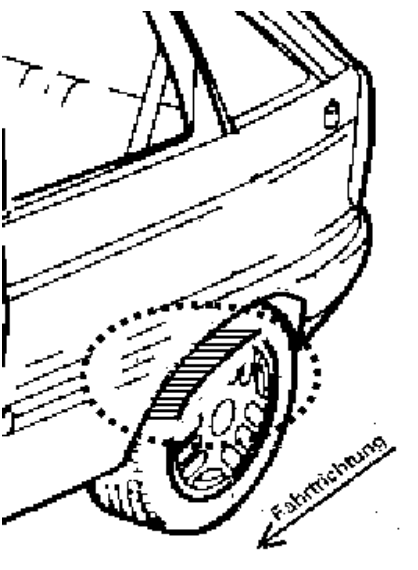
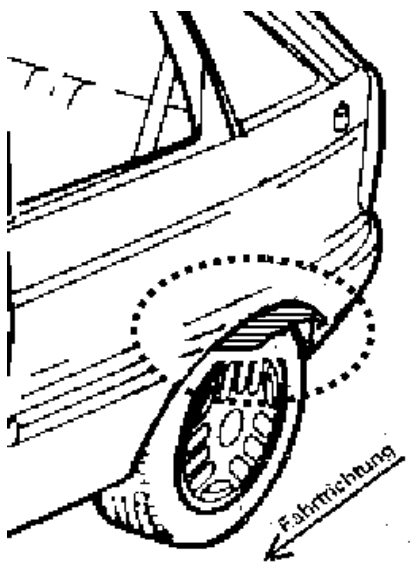
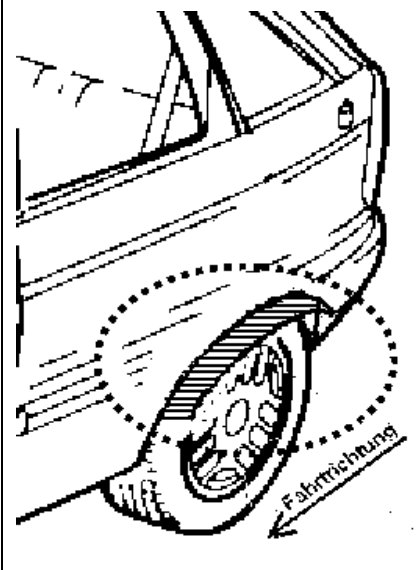
| Hinterachse | | |
|---|--|--|
| Bereich 30 Grad vor der Radmitte Zu Auflage 243 bzw. 247 | Bereich 50 Grad hinter der Radmitte Zu Auflage 244 bzw. 248 | Bereich 30 Grad vor und 50 Grad hinter der Radmitte Zu Auflage 243,244,247,248,24D,24M |
|  |  |  |

